

Na dziś przygotowałam dla Was propozycję zabaw z wykorzystaniem piłeczki pong-pongowej.

1. Przygotuj kubeczek np. po śmietanie 0,5l
Odbijając piłeczkę od stołu spróbuj trafić nią do kubeczka

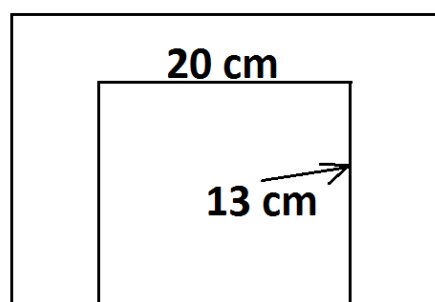

2. Wytnij z tektury bramkę jak na rysunku



Za pomocą taśmy klejącej przyklej ją do brzegu stołu. Ustaw piłeczkę na drugim końcu stołu i strzelaj gole np. pstrykając w piłeczkę lub w nią dmuchając.

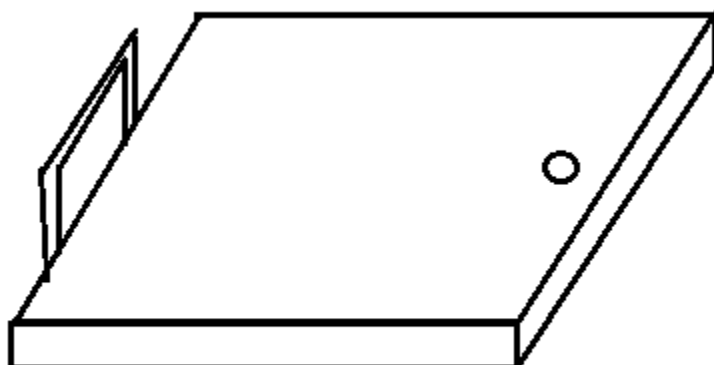

Możesz zmienić stopień trudności zwiększając lub zmniejszając bramkę ewentualnie odległość piłeczki od bramki.

3. Ustaw na stole w rzędzie przeszkody np. kubeczki. Dmuchając w piłeczkę za pomocą rurki do napojów spróbuj pokonać tor przeszkód. Oczywiście ilość przeszkód zależy od Ciebie, a tor możesz modyfikować w zależności od zasobów i pomysłowości.

Życzę miłej zabawy.

1 kwietnia to Prima Aprilis. Pamiętaj, że psikusy powinny być śmieszne a nie złośliwe. Mają przynosić radość i rozśmieszać wszystkich, nie tylko dowcipnisi.

Dziś jest też Światowy Dzień Klauna



Pozdrawiam Ewa P.